

MAȘINĂ DE SORTAREA PEȘTILOR VII - MSPV-

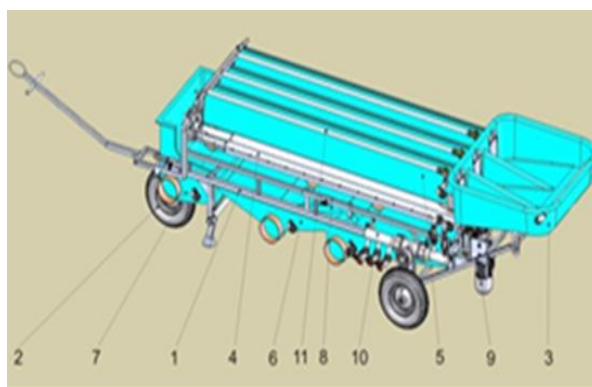
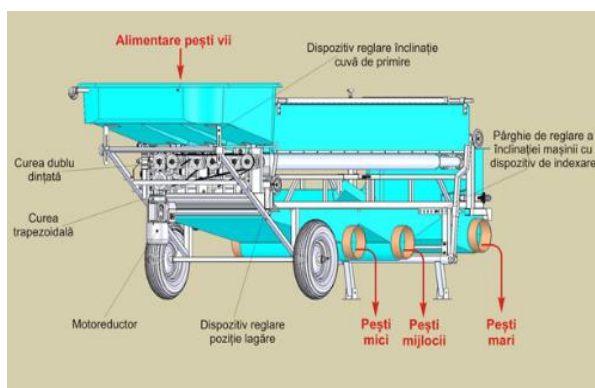

DOMENIU DE UTILIZARE

Mașina MSPV este destinată sortării periodice a peștilor vii, pe trei categorii de mărime, în vederea hrănirii adecvate după sortare și aplicării unui tratament medicamentos corect, precum a selectării pentru comercializarea acestora.

PREZENTARE GENERALA

Mașina de sortare a peștilor vii se compune din următoarele părți principale: 1-schelet; 2- ansamblu roată pivotantă; 3-cuvă de primire pești vii; 4-ansamblu role de sortare a peștilor; 5- ansamblu jgheaburi; 6-cuvă colectare sorturi de pești; 7-cuvă colectare pești mari; 8- deviator; 9- grup antrenare role; 10-instalație de alimentare cu apă; 11-instalație de stropire. În funcție de mărimea peștilor, se ajustează înclinarea mașinii și a cuvei de primire, distanța dintre role și poziția deviatorului. Toate componentele mașinii care vin în contact cu apa sau cu aerul încărcat de umiditate (schelet, role de sortare, jgheaburi și cuve, elemente de reglare sau de fixare etc.) sunt executate din oțel inoxidabil, materiale plastice, aluminiu, alamă, rezistente la coroziune.

PRINCIPALELE CARACTERISTICI TEHNICE

- Numărul categoriilor de pești sortate: 3
- Masa peștilor sortați: 10 ... 600 grame
- Putere motor electric: 0,22 kW
- Tensiunea de alimentare: 220 V
- Debitul de apă necesar sortării: cca. 5 l/s
- Dimensiuni de gabarit (fără proțap): 3.300x1.100x1.100 mm
- Masa netă: 240 kg

EFECTE SOCIO ECONOMICE

Veniturile estimate rezultate în urma exploatării produselor, serviciilor și tehnologiilor dezvoltate:

- 45 mii lei/primul an, urmând o creștere de 15% pe an.

UTILIZATORI

Mașina se poate utiliza în cadrul amenajărilor piscicole, indiferent de locul și de sistemul de creștere utilizat.

POTENȚIALI PRODUCĂTORI / BENEFICIAR

SC. Group MET-CAR Timișoara, S.C HIPOCAR Oradea